



RFID 半自动单箱式通道机产品规格书

RFID Semi-Auto Single Box Tunnel Machine Product Specification

广州罗维尼信息科技有限公司

一、产品简介

ROV-R120 是一款由我司自主研发设计的工业级 RFID 半自动扫描通道，它以无线射频识别技术为核心，结合机械设计、多种传感器、电磁屏蔽、自动控制等技术，完全解决了产品在供应链流通中，标签漏读串读等问题，满足企业产品流通的快速及准确的应用需求，同时该扫描通道配合出入库管理系统完全克服了条码管理的缺陷，实现了真正的单品级管理，节省了劳动成本，大大提高了工作效率。

行业应用：主要市场应用于单品级物品识别，如服装、皮具箱包、酒类、电力等行业的出入库管理、单品级标签和箱标签对比、产品盘点等。

二、图片

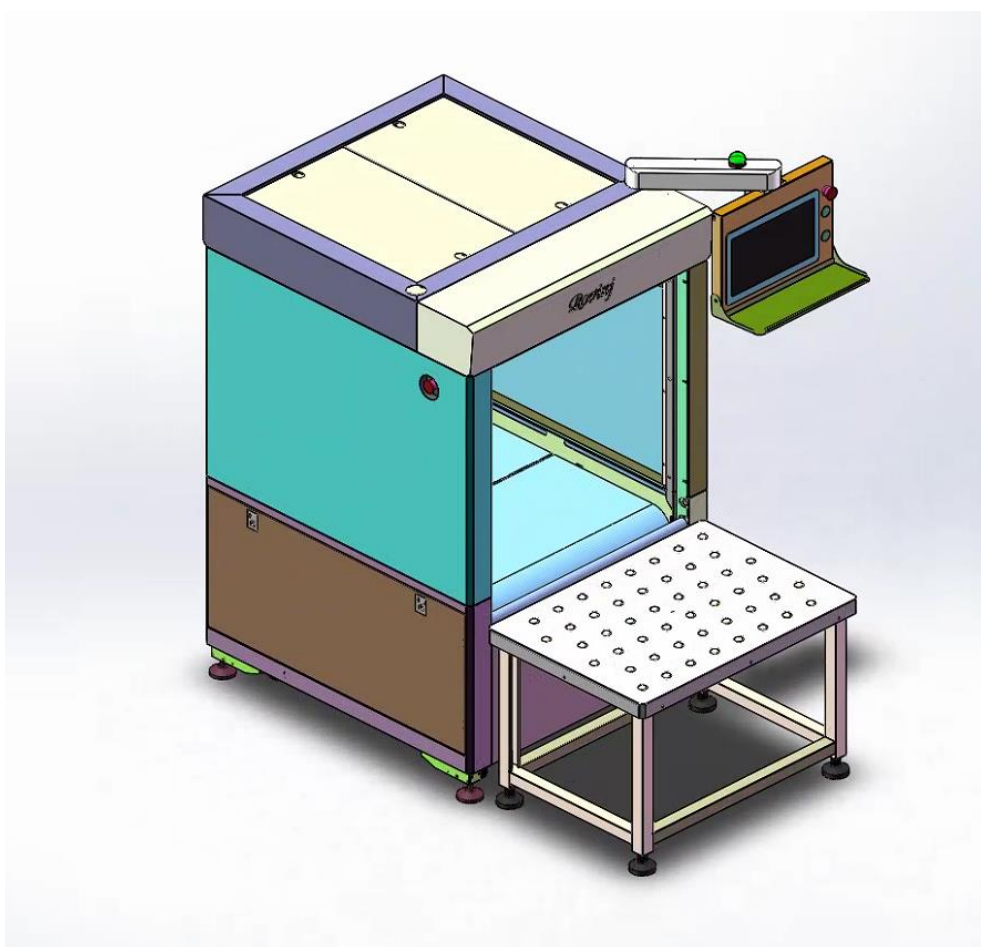

三、产品特点

- 检测识别效率高，读取 200+pcs 只需 3~5 秒左右；
- 专业的运动控制和机械设计技术，充分解决标签漏读问题；
- 严密的电磁屏蔽设计及射频优化，可消除射频辐射对人体的伤害，同时标签读取准确率达 100%（具体视标签质量、读取环境而定）；

- 可更改进口或国产 RFID 读写器，，满足不同用户需求,支持客户进行应用软件二次开发。

四、规格参数

主要性能指标	
空中接口协议	EPC Global Class1 Gen2/ISO 18000-6C
RFID 频率特征	国标：920.625MHz~924.375MHz 美标：902.75MHz~927.25MHz
RFID 频率模式	定频/跳频，10 个跳频点
读写设备	国产封装（进口 E710 芯片）
读写器输出功率	1-30±1dBm
传送速度	最高能达 40m/min
传动承重	最高能达 50KG
效率	手动
自动输送线	一段独立
输送线材料	链板带
屏蔽门	卷帘式（电动）
读写标签数量	200+pcs
读取速率	3~5 秒
读取模式	静止
工作模式	间隔 T 循环/连续工作/外部触发
触屏规格	15.6 寸 电阻触控 1920×1080
工控机规格	J6412 处理器，8G+128G
光电	原装进口 2 组
电控	配合国产 PLC
读写天线	4 组 8dbi 天线
最大承重	50kg
线体速度可调	0-40m/min
线体正反向与否	输送机正反转

开门速度	2.5 秒
产线排队对接	否
物理环境指标	
产品型号	ROV-R120
整机尺寸 (mm)	1773 (长) × 1000 (宽) × 1729 (高)
上料牛眼台尺寸 (mm)	650 (长) × 900 (宽) × 600 (高)
内空尺寸 (mm)	1000 (长) × 800 (宽) × 800 (高)
最大箱规 (mm)	900 (长) × 700 (宽) × 700 (高)
整机重量	约 240KG
工作温度	-20°C - 60°C
存储温度	-10°C ~ 60°C
工作湿度	20 - 95% (不冷凝)
工作电压	220VAC (±10%) 50 ± 3HZ
功率消耗	350W
外壳材料	碳钢喷塑
整体屏蔽性能	5~10CM